

**DACIA**  
SVE ŠTO TI TREBA

# NOVI DACIA DUSTER





P



**ROBUSTAN PO  
PRIRODI**



# I JOŠ VIŠE VERAN SEBI

Ništa ga ne može zaustaviti: novi Duster je najkultniji SUV marke Dacia. Legendaran stil, prepoznatljiv dizajn i nova narandžasta boja karoserije Arizona još snažnije naglašavaju njegov avanturistički duh. Nova prednja maska upotpunjena je prepoznatljivim svetlosnim potpisom u obliku slova Y. Uz to, prednja svetla su izvedena u tehnologiji ECO-LED\* kako bi povećala vašu sigurnost i još



NOVI SVETLOSNI POTPIS

efikasnije osvetlila put. Zadnji spojler novog dizajna pomaže u smanjivanju emisija CO<sub>2</sub>, dok istovremeno doprinosi aerodinamičnosti. Novi 16" i 17" aluminijumski naplaci unose duh avanturizma, naglašavajući ono što je tako svojstveno Dusteru. Šta vam još preostaje, nego otisnuti se u nepoznato!

\* Kratka svetla izvedena su u LED tehnologiji



OBNOVLJENA PREDNJA MASKA

# SAVLADAJTE PREPREKE

Osećajte se slobodno i sigurno: novi Duster povešće vas gde god želite. Zahvaljujući izdržljivoj šasiji, visokom razmaku od tla i vrhunskim terenskim sposobnostima, verzija sa pogonom na sva 4 točka odlično se snalazi na svim terenima. Pomoć pri kretanju na uzbrdici omogućava vam da savladate i najstrmije puteve, dok pomoć pri spuštanju na nizbrdici\* sprečava proklizavanje



točkova nadziranjem brzine vašeg SUV-a. Sistem 4x4 Monitor sa ugrađenim kompasom i visinomerom u pravom trenutku vam pruža sve potrebne informacije. Jednostavnim okretanjem dugmeta\* odaberite pogon na sve točkove i uživajte u vožnji na svim terenima!

\* Na verzijama sa pogonom na sve točkove (4x4)



KOMPAS I VISINOMER



ROTIRAJUĆE DUGME ZA ODABIR NAČINA RADA 4X4



# URBANI PUSTOLOV







DUSTER

P

an  
WINE



# SNALAŽLJIV I U GRADU

Pustolovine se kriju iza svakog ugla. Zato se novi Duster podjednako dobro oseća i na terenu i u gradu. Uz električni servo upravljač, sistem upozorenja na vozilo u mrtvom uglu\* i novi automatski menjač EDC\*, vožnja u Dusteru glatka je kao nikada do sada. Kada je reč o motorima, kupci mogu birati između dizel, benzinskog ili benzinsko-plinskog motora. Neke od prednosti Dacijine tehnologije ECO-G su niže emisije CO<sub>2</sub>, manja potrošnja goriva i veći domet zahvaljujući dva rezervoara, za benzin i plin (50 l i 42 l). Poboljšana je i aerodinamičnost – novi naplaci i aktivna krilca između prednje maske i motora sprečavaju prodiranje vazduha.

Svi elementi vozila su obnovljeni, uključujući i automatska LED glavna svetla koja su sada još štedljivija. Ne zaboravite – i priroda je Dusterov dom.

\* Dostupno sa motorom TCe 150 za verziju sa prednjim pogonom.



NOVI AUTOMATSKI MENJAČ

# POTPUNO OPREMLJENA UNUTRAŠNOST

Udobnost u unutrašnjosti je zagarantovana: nove presvlake i nasloni za glavu, te klizna središnja konzola sa još više prostora za odlaganje (gotovo 1,1 l). Osvetljene komande na upravljaču sada su još preglednije. Na komandnoj tabli ističu se veliki 8" ekran osetljiv na dodir i dve USB utičnice. Na raspolaganju su vam dva multimedijalna sistema koja ispunjavaju potrebe svih putnika: Media Display sa intuitivnim i praktičnim pristupom, Bluetooth® vezom, funkcijom bežičnog povezivanja pametnog telefona i šest

zvučnika, kao i sistem Media Nav koji je sada proširen navigacijom i funkcijom bežičnog preslikavanja pametnog telefona. Oba sistema omogućavaju pristup korisnim informacijama i dolaze sa podrškom za Android Auto™ i Apple CarPlay™. Putnicima na zadnjoj klupi na raspolaganju su dve USB utičnice za punjenje tableta i pametnih telefona. Sada možete potpuno bezbrižno krenuti na dugo putovanje!

Android Auto™ je zaštićena marka kompanije Google Inc. Apple CarPlay™ je zaštićena marka kompanije Apple Inc.



**POVIŠENA CENTRALNA KONZOLA SA KLIZNIM NASLONOM ZA RUKU I PROSTOROM ZA ODLAGANJE**



**NOVE PRESVLAKE I NASLONI ZA GLAVU**



**BEŽIČNO PRESLIKAVANJE PAMETNOG TELEFONA**





# INOVATIVNI PRTLJAŽNIK

Neverovatno je šta sve staje u prtljažnik novog Duster. Zato se nemojte ustručavati poneti sve što vam treba! Prtljag, paketi ili nameštaj... Vaš će terenac prevesti šta god poželite. Izuzetno modularan putnički prostor možete prilagoditi sopstvenim potrebama i željama. Na primer, možete povećati utovarni

kapacitet ili po želji prilagoditi unutrašnjost (zadnju klupu možete preklopiti u razmeri 1/3 : 2/3 ili u potpunosti) kako biste prevezli još više tereta. U vratima i na poledini prednjih sedišta nalaze se dodatne pregrade za odlaganje pa možete isprazniti džepove i opuštено uživati u vožnji.



UTOVARNI KAPACITET OD 478 LITARA



SKLOPIVA ZADNJA KLUPA

# VOZITE SE POTPUNO BEZBRIŽNO

Pustolovima je sigurnost na prvom mestu. Novi Duster to razume i zato vam nudi sisteme za sigurnu vožnju na svim terenima. Snažnijom karoserijom, prednjim i zadnjim vazдушnim jastucima, kao i Isofix pričvršnim tačkama za dečije sedište, vodi računa o bezbednosti svih putnika.



## KAMERA SA PRIKAZOM IZ VIŠE UGLOVA

Za sve one kojima je u vožnji potreban dodatan par očiju! Budući da omogućava pregled napred, pozadi i sa bočnih strana, uz ovaj sistem ćete lakše uočiti teško vidljive rupe, kamenje i prepreke na putu.



## POMOĆ PRI SPUŠTANJU NA NIZBRDICI

Dostupan na veriji sa pogonom na sve točkove, ovaj sistem sprečava proklizavanje točkova tako što prilagođava, a zatim i održava stalnu brzinu vožnje.



## UPOZORENJE NA VOZILO U MRTVOM UGLU

Prilikom promene vozne trake teško je videti baš sve. Četiri ultrazvučna senzora prepoznaju vozila u mrtvom uglu, pa vas na njih upozoravaju uključivanjem svetla u odgovarajućem retrovizoru (aktiviraju se pri brzini većoj od 30 km/h).





Pomoč pri kretanju  
na uzbrdici



Upozorenje na vozilo  
u mrtvom uglu



Adaptivni tempomat



Pomoč pri vožnji unazad

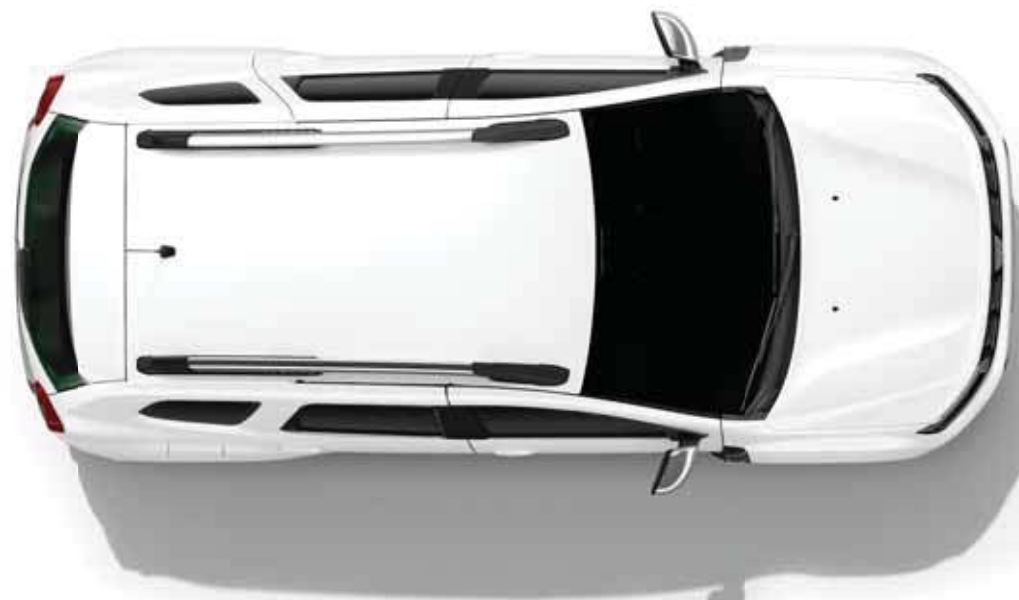

ABS + sistem aktivnog  
kočenja u slučaju nužde



Zadnji parking senzori



Pomoč pri spuštanju  
na nizbrdici



Kamera sa prikazom  
iz više uglova



Limiter brzine



# OGRANIČENA SERIJA EXTREME: JEDINSTVEN IZGLED

Novi Duster je dostupan u ograničenoj seriji Extreme avanturističkog izgleda koji više nego ikada pre poziva na uživanje na otvorenom. Prepoznatljiv je po detaljima narandžaste boje koji krase prednju masku, kućišta retrovizora i naziv Duster na krovnim nosačima i vratima prtljažnika. Njegovi ekskluzivni crni aluminijumski naplaci kao i potpuno nova siva boja Urban ga čine jedinstvenim.

Iznutra je novi Duster Extreme potpuno opremljen: ništa nije potrebno dodavati.

Automatski klima-uređaj, središnji naslon za ruku sa prostorom za skladištenje (1,1 litar), obloge vrata, ručice i ventilacioni otvori ukrašeni narandžastim rubovima...

Kad je reč o vožnji, multimedijalni sistem Media Nav sa 8" ekranom osjetljivim na dodir je intuitivan i jednostavan za korišćenje zahvaljujući bežičnoj replikaciji ekrana pametnog telefona.

Kako biste doživeli avanturu u najboljim uslovima, u ponudi Dustera Extreme su različite vrste motora: dizel, benzinski ili benzinsko-plinski motor. U vožnji gradom ili na putovanju, uvek je udoban!

Doživljaj vožnje će još udobnijim učiniti 6-stepeni automatski menjač EDC sa duplim kvačilom. A ako vas privlači terenska vožnja, novi Duster Extreme je dostupan i u verziji 4x4!



PREDNJA MASKA ISTAKNUTA NARANDŽASTIM RUBOM



EKSKLUZIVNI CRNI ALUMINIJUMSKI NAPLACI



NARANDŽASTA OZNAKA NA VRATIMA PRTLJAŽNIKA

# DACIA DUSTER BOJE

---



PLAVA IRON<sup>(1)(2)</sup>



CRVENA FUSION<sup>(1)</sup>



NARANDŽASTA ARIZONA<sup>(1)(2)</sup>



LEDENO BELA<sup>(2)(3)</sup>



SIVA COMÈTE<sup>(1)(2)</sup>



BISERNO CRNA<sup>(1)(2)</sup>



SIVA URBAIN<sup>(3)(4)</sup>

- (1) Metalik boja
- (2) Takođe dostupno u verziji ograničene verzije Extreme.
- (3) Mat boja
- (4) Dostupno samo u verziji ograničene serije Extreme.

# DACIA DUSTER OPREMA

## ESSENTIAL



### SERIJSKA OPREMA ESSENTIAL

#### SIGURNOST I POMOĆ U VOŽNJI

- Automatsko uključivanje svetala
- Brzinomer u kilometrima na sat
- Daljinsko centralno zaključavanje
- Električni servo upravljač
- Filter tvrdih čestica
- Funkcija ECO vožnje
- Indikator promene stepena prenosa (samo za ručni menjač)
- Indirektni sistem nadzora pritiska u pneumaticima
- ISOFIX sistem za pričvršćivanje dečijeg sedišta
- Sistem za kontrolu stabilnosti vozila (ESP)
- Mogućnost deaktiviranja suvozačevog vazdušnog jastuka
- Ograničavač brzine
- Sistem za pomoć pri vožnji nizbrdo (HDC) (na verzijama 4x4)
- Sistem za pomoć pri vožnji uzbrdo (HSA)
- Prednji bočni vazdušni jastuci i vazdušne zavese
- Prednji vazdušni jastuk za vozača i suvozača
- Putni računar
- Ručno zatamnjivanje unutrašnjeg retrovizora
- Sigurnosni pojasevi podesivi po visini
- Sigurnosni pojasevi sa zatezačem i limiterom zatezne sile

- Tritačkovi središnji sigurnosni pojas sa mehanizmom uvlačenja
- Sistem automatskog kočenja u slučaju nužde (AEBS)
- Sistem protiv blokiranja točkova - ABS
- Svetlo za vožnju unazad
- Treće kočiono svetlo
- Upozorenje za nezakopčane prednje i zadnje sigurnosne pojaseve
- Zaštita kočnica od stranih čestica

#### UDOBNOST

- Električni podizači prednjih stakala
- Presvlake od tkanine ESSENTIAL
- Sistem grejanja sa cirkulacijom vazduha
- Grejano zadnje staklo
- Preklopiva zadnja klupa u razmeri 1/3 - 2/3
- Ručni podizači zadnjih stakala
- Ručno podesivi spoljašnji retrovizori
- Tamnosiva unutrašnjost
- Upravljač od tvrde pene
- Upravljač podesivo po visini i dubini
- Vozačevo sedište podesivo po dužini
- Nasloni za glavu na svim sedištima
- Zaštitna traka napred i pozadi

#### DIZAJN

- Čelični naplaci 16" sa ukrasnim poklopcima
- Ključ sa dugmetom za otključavanje
- Prednja LED dnevna svetla u obliku slova Y
- Zatamnjeno zadnje staklo
- Uzdužni krovni nosači u crnoj boji
- Zadnja LED svetla u obliku slova Y
- Spoljašnji retrovizori u crnoj boji

#### MULTIMEDIJA

- Radio DAB sa MP3, AUX, Bluetooth i USB

#### DODACI

- Komplet za popravku pneumatika

# DACIA DUSTER OPREMA

## COMFORT



### SERIJSKA OPREMA COMFORT (dodatno na opremu ESSENTIAL)

#### SIGURNOST I POMOĆ U VOŽNJI

- Zadnji parking senzori
- Svetla za maglu napred
- Tempomat

#### UDOBNOST

- Električni podizači prednjih stakala - impulsni kod vozača
- Električno podesivi i grejani spoljašnji retrovizori
- Električni podizači zadnjih stakala
- Presvlake od tkanine COMFORT
- Ručni klima uređaj
- Svetlosiva unutrašnjost
- Upravljač i ručica menjača presvučeni veštačkom kožom
- Vozačevo sedište podesivo po dužini i visini

#### DIZAJN

- Aluminijski naplaci 16" ORAGA

#### MULTIMEDIJA

- Multimedijalni sistem MEDIA Display sa 8" ekranom osetljivim na dodir, radiom DAB, Bluetooth, USB, AUX, funkcijom povezivanja sa aplikacijama Android Auto™ ili Apple CarPlay™

## PRESTIGE



### SERIJSKA OPREMA PRESTIGE dodatno na opremu COMFORT)

#### SIGURNOST I POMOĆ U VOŽNJI

- Kamera za vožnju unazad
- Sistem za nadzor mrtvog ugla

#### UDOBNOST

- Automatski klima uređaj sa senzorom temperature
- Presvlake od tkanine PRESTIGE
- Uzdužni krovni nosači u tamnoj sivoj boji sa hromiranim natpisom DUSTER
- Visoka centralna konzola sa naslonom za ruku i prostorom za odlaganje
- Vozačevo sedište podesivo po visini i u lumbalnom delu
- Zatamnjena stakla pozadi

#### DIZAJN

- Aluminijski naplaci 17" TERGAN
- Hromirani prednji i zadnji branici
- Hromirani spoljašnji retrovizori

#### MULTIMEDIJA

- Multimedijalni sistem MEDIA NAV sa 8" ekranom osetljivim na dodir, radiom DAB, Bluetooth, USB, AUX, funkcijom povezivanja sa aplikacijama Android Auto™ ili Apple CarPlay™
- Kartografija Adriatik

Android Auto™ je zaštićena marka kompanije Google Inc. Apple CarPlay™ je zaštićena marka kompanije Apple Inc.

## OGRANIČENA SERIJA EXTREME



### GLAVNA OPREMA

#### UDOBNOST

- Kartica za pokretanje automobila
- Dve USB utičnice u zadnjem delu vozila

#### SIGURNOST I POMOĆ U VOŽNJI

- Kamera sa prikazom iz više uglova (Multiview)

### DIZAJN

- Aluminijski naplaci Tergan od 17" u crnoj boji
- Detalji narandžaste boje na prednjoj masci, crna kućišta retrovizora visokog sjaja sa narandžastim rubom, narandžasti natpisi na krovnim nosačima i vratima prtljažnika

### UDOBNOST

- Presvlake Extreme od tkanine i TEP-a, sa narandžastim prošivima
- Obloge prednjih vrata od TEP-a sa narandžastim prošivima
- Detalji narandžaste boje na ventilacionim otvorima, naslonu za ruku, ručicama na vratima i ukrasnom poklopcu središnje konzole

### OPCIJE

- Kartografija Istočne Evrope
- Grejana prednja sedišta
- Rezervni točak + dizalica (nije dostupno u verziji ECO-G)<sup>(1)</sup>
- Metalik boja

(1) Opcija "rezervni točak" zamenjuje opremu "komplet za popravku pneumatika".





# DACIA DUSTER DODATNA OPREMA



### 1. ZAŠTITNI PRAGOWI VRATA

Esencijalna oprema sa kojom ćete naglasiti izgled svog terenca sa pogonom na sve točkove. Za jednostavan pristup prtljagu na krovu.

### 2. NALEPNICE ZA PERSONALIZACIJU IZGLEDA

Set od tri nalepnice, idealne za ukrašavanje poklopca prtljažnika, zadnjeg kraja i kućišta retrovizora, pomoći će vam da se istaknete sa stilom.

### 3. SHARK ANTENA

Unesite dašak prefinjenosti odabirom shark antene koja se savršeno prilagođava obliku vašeg vozila.

### 4. PREDNJE I BOČNE HROMIRANE ZAŠTITNE LAJSNE

Naglasite robustan izgled svog novog Dustera i dopustite mu da ponosno iskaže svoju snagu i karakter.



### 5. POSTOLJE ZA BEŽIČNO PUNJENJE NA VENTILACIONOM OTVORU

Potpuna udobnost i jednostavnost! Savršeno rešenje za punjenje pametnog telefona u vozilu.

### 6. OSVETLJENI PRAGOWI VRATA I PREMIUM PATOSNICE

Belo osvetljeni natpis Duster na pragovima vrata unosi sofisticiranost i savremenost, automatski se aktivira prilikom svakog otvaranja vrata. Ulepšajte svoju svakodnevnicu nekom od četiri premium patosnice koje efikasno štite putnički prostor.

# DACIA DUSTER

## DODATNA OPREMA

### 7. KORITO I PRAG PRTLJAŽNIKA

Korito prtljažnika idealno je rešenje za odlaganje prljavih predmeta kako se ne bi zaprljale originalne patosnice. Praktičan i izrađen po meri, prag prtljažnika od nerđajućeg čelika proteže se na zadnji branik i time unosi dašak elegancije.

### 8. GUMENE PATOSNICE

Gumene patosnice povišenih ivica sada dolaze u petodelnom setu (sa dodatkom za središnji deo zadnje klupe) kako bi se još efikasnije zaštitile površine koje se lako prljaju.

### 9. BOČNE ZAŠTITNE LAJSNE, PREDNJI I ZADNJI ZAŠTITNI LUKOVI BLATOBRANA (SA UGRAĐENIM SENZOROM NAPRED), ZAŠTITA IVICA VRATA I RETROVIZORA

Naglasite robustan izgled svog novog Dustera i istovremeno zaštitite vrata i blatobrane. Uz prilagodljivu zaštitu ivica vrata i retrovizora više ne morate brinuti o oštećenjima boje i udubljenjima koja nastaju svakodnevnim korišćenjem.

### 10. KROVNI KOFER NA KROVNIM NOSAČIMA

Povećajte teretni kapacitet svog Dustera. Aluminijski krovni nosači ispunjavaju najstrože standarde sigurnosti i izdržljivosti.

### 11. NASLON ZA RUKE I DRŽAČ ZA ČAŠE

Povećajte udobnost i iskoristite dodatni prostor za odlaganje ispod naslona za ruke koji je pričvršćen za vozačevo sedište i koji se savršeno uklapa sa središnjom konzolom. Držač za čaše osigurava dodatan prostor za odlaganje ključeva, kovanica, limenki ili boca.

### 12. LAKO ODSTRANJIV NOSAČ ZA BIKLE

Brzo, jednostavno i sigurno ponesite bicikl sa sobom, gde god krenuli.

Zahvaljujući nosaču, svoj bicikl ćete brzo i lako skinuti bez upotrebe alata.



# DACIA DUSTER DIMENZIJE

## BOČNO

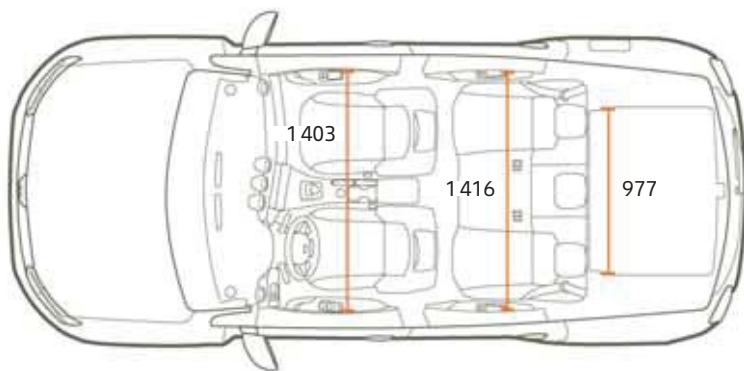
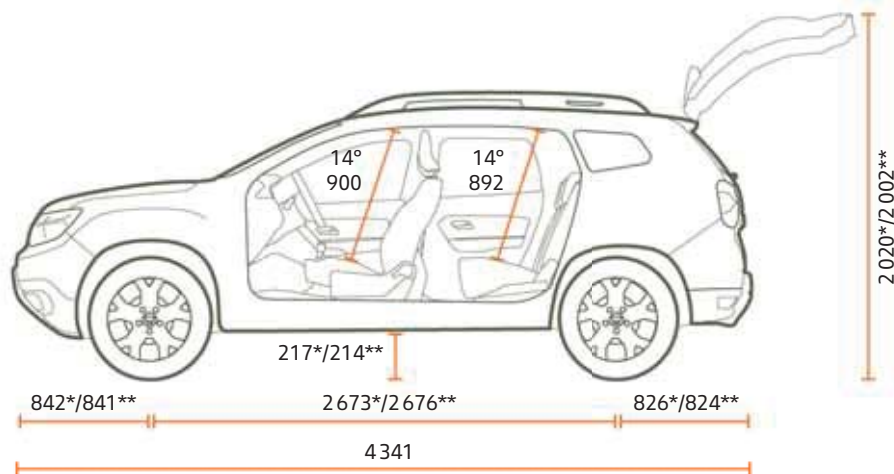

## NAPRED

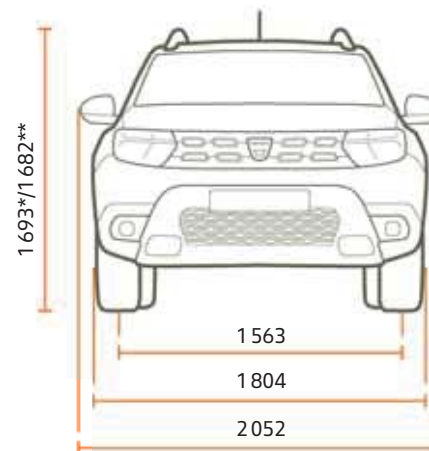

## POZADI



## PRTLJAŽNIK <sup>(1)</sup>

Najmanja zapremina prtljažnika ispod poda prtljažnika sa rezervnim točkom (verzija 4x2/4x4)	478/414
Najveća zapremina prtljažnika sa preklopljenom zadnjom klupom i rezervnim točkom (verzija 4x2/4x4)	1623/1559

Dimenzije za verziju. \*Verzija 4x2. \*\*Verzija 4x4.



# VOZITI, PUTOVATI I UŽIVATI – TO JE DUH MARKE DACIA!

U Daciji stvaramo praktična i robusna vozila po najboljoj ceni. Naši modeli prepoznatljivog stila i bez suvišnih dodataka opremljeni su najpouzdanijim i dokazanim tehnologijama. Sve to nudimo po nenadmašnoj ceni. U samo petnaest godina uspeli smo da uzdrmamo temelje automobilske industrije i promenimo pravila igre. Zvuči neverovatno? Pa ipak, to nam je pošlo za rukom. Naša tajna? Savršena ravnoteža jednostavnosti, transparentnosti i pristupačnosti. Od ponude modela preko cena i održavanja, sa Dacijom uvek znate na čemu ste.

Voziti Daciju znači verovati u ispravnost sopstvenih odluka. Birati kvalitet, pouzdanost, dizajn i udobnost po poštenoj ceni. I, povrh svega, priuštiti sebi vozilo koje ispunjava sve vaše potrebe. Za kraj, istaknimo da sa Dacijom nećete morati uložiti sav svoj novac u automobil. Ostaće vam dovoljno za godišnji odmor, gitaru koju vaša ćerka toliko priželjkuje ili nešto drugo.



A large, reddish-brown rock formation, possibly a natural arch or a large boulder, dominates the right side of the frame. The rock has a rough, textured surface with some horizontal layering. In the foreground, a dark asphalt road with a white line runs across the bottom. The background shows a desert landscape with more rocky hills under a cloudy sky. The overall scene is a natural, rugged environment.

**SUV  
PO PRIRODI**



Potrošnja u kombinovanoj vožnji: 4,8-7 l/100 km. Emisije CO<sub>2</sub>: 125-145 g/km. Emisiona norma: EURO6DFull. Emisija NOx: 0,0122-0,0292 g/km. Emisija tvrdih čestica: 0,0003-0,00061 g/km. Broj čestica (x10<sup>11</sup>): 0-3,51.

Ugljen-dioksid (CO<sub>2</sub>) je najvažniji gas staklene bašte koji izaziva globalno zagrevanje. Emisije zagađujućih materija iz oblasti transporta značajno doprinose pogoršanju kvaliteta vazduha. Konkretno, oni doprinose preterano viskom koncentracijama prizemnog ozona, čestica PM<sub>10</sub> i PM<sub>2,5</sub> i azotnih oksida.

Preduzeli smo sve što je u našoj moći kako bismo osigurali da je sadržaj ovog kataloga tačan i ažuran u vreme štampanja. Ovaj katalog je izrađen na osnovu predserijskih vozila i prototipova. Kao deo svoje politike kontinuiranog poboljšanja proizvoda, Dacia zadržava pravo da u svakom trenutku izmeni opisane specifikacije vozila, kao i dodatnu opremu. O ovim promenama Dacia distributeri će biti obavešteni u najkraćem mogućem roku, a ažurni podaci o tehničkim karakteristikama, emisijama CO<sub>2</sub> i potrošnji goriva biće objavljeni na internet stranici [www.dacia.rs](http://www.dacia.rs). U zavisnosti od zemlje i verzije, oprema vozila se može razlikovati (standardna, opciona ili dodatna), ili možda nije dostupna. Za najnovije informacije, obratite se najbližem distributeru marke Dacia. Zbog tehničke ograničenosti prilikom štampanja, boje prikazane u ovom katalogu mogu se razlikovati od stvarnih boja ili materijala unutrašnjeg uređenja. Sva prava zadržava autor. Reprodukција kataloga u bilo kojem obliku ili bilo kojim sredstvima u celini ili delovima je zabranjena bez prethodne pisane saglasnosti kompanije Dacia.

Dacia preporučuje 

AUTORI FOTOGRAFIJA: MARC & DAVID, H. PICARD, TWIN GROUP, © RENAULT MARKETING 3D-COMMERCE

RENAULT NISSAN SRBIJA D.O.O., OMLADINSKIH BRIGADA 90V, 11000 BEOGRAD | [WWW.DACIA.RS](http://WWW.DACIA.RS) | AVGUST 2021