

NOVI RENAULT MASTER



DRIVE THE CHANGE



FINANSIRANJE

Renault sa finansijskom filijalom RCI nudi širok izbor finansiranja.

GARANCIJA

Renault se obvezuje na kvalitet i pouzdanost sa garancijom od 2 godine bez ograničenja kilometara što podrazumeva besplatni popravak i pomoć. Za greške na boji karoserije ili na korozivna mesta na karoseriji vaše vozilo ima garanciju na 3 odnosno na 12 godina. Renault vam takođe garantuje **smanjene troškova upotrebe i osiguranja** sa modelima koji se mogu popravljati uz najniže moguće troškove te imaju izvrsnu zaštitu od krađe i provale.

UGOVOR O SERVISU

Za još veću bezbrižnost, Renault vam nudi mogućnost produženja originalne **garancije i usluga** pomoći. **Ugovor o produženoj garanciji** produžuje garanciju i podrazumeva garanciju na rezervne delove i rad, pomoć 24 sata na dan, 7 dana u nedelji te zamensko vozilo u slučaju da je vaše vozilo nepokretno.

RENAULT ASSISTANCE

Za otklanjanje kvara na licu mesta ili vuču vozila do najbližeg servisa, mreža **Renault Assistance** stoji vam na raspolaganju 24 sata na dan, 7 dana u nedelji, pozivom na besplatni broj u Srbiji **0800 10 80 10** ili iz inostranstva +381 11 333 11 88.

USLUGE RENAULTOVE MREŽE

Usluge Renault (radovi na boji karoserije, svetlima, vetrobranskom staklu, karoseriji...) osiguravaju najbolji kvalitet održavanja, popravka te pružaju u trajanju od 1 godine garanciju na obavljene radove kao i na originalne Renaultove delove. Kvaliteta tih delova jednaka je kvalitetu onih delova koji su upotrebljeni pri prvoj ugradnji pa tako **čuvaju originalnu vrednost vašeg vozila.**

KO MOŽE BOLJE OD RENAULTA BRINUTI O VAŠEM RENAULTU?

SLUŽBA ZA ODNOS S KUPCIMA

Za sva eventualna pitanja ili informacije Renault vam stavlja na raspolaganje **besplatni** telefonski broj i internet stranicu:

- besplatni telefon: **0800 20 80 10**
- internet stranica: **www.renault.rs**



**VEĆ 113 GODINA
NAŠA JE VIZIJA DA
AUTOMOBIL KOJI ŽELI
BITI U SKLADU SA SVOJIM
VREMENOM UVEK MORA
PREDSTAVLJATI NAPREDAK,
ODGOVORNU OBAVEZU,
TE BITI IZVOR ENTUZIJAZMA I
TRAJNE MOBILNOSTI, ZA SVE.**

U Renaultu smo se odavno uverili kako automobil mora biti prilagođen stilu života i očekivanjima svih korisnika. To nas je uverenje dovelo do toga da smo konstruisali "automobil života". Danas se pripadnost svom vremenu odražava u potrazi za trajnom i ekološki prihvatljivom mobilnošću, sigurnošću i kvalitetom, dostupnima što većem broju korisnika. To čvrsto uverenje bilo je vodilja prema osnivanju društva Renault Tech koje je specijalizovano za dizajniranje, proizvodnju i prodaju vozila za invalide. Želja nam je da ponovno osmislimo automobil koji može zauzeti novo mesto u društvu, bolje se prilagoditi njegovim izazovima te uvek predstavljati napredak za čovečanstvo. U tom duhu danas za sve korisnike razvijamo i izbor vozila na električni pogon.

DRIVE THE CHANGE.



SADRŽAJ



NOVI MASTER

OTKRIĆE	04 > 05
DIZAJN	06 > 07
UDOBNOST U VOZILU	08 > 09
PRETINCI	10 > 11
PREDNJI I ZADNJI POGON	12 > 13
POTROŠNJA GORIVA	14 > 15
OKOLINA	16 > 17
SIGURNOST	18 > 19

PREVOZ LJUDI

MASTER KOMBI	20
MASTER BUS	21

ZA SVAKO ZANIMANJE DRUGI MODEL

VOZILA ZA PREVOZ POKRIVENOG TERETA	22 > 25
VOZILA ZA PREVOZ NEPOKRIVENOG TERETA	26 > 27
PREVOZ LJUDI	28 > 29

OPREMA I DODATNA OPREMA

SIGURNOST, UDOBNOŠĆ, TEHNOLOGIJA	30 > 31
DODATNE PRERADE	32 > 33
DODATNA OPREMA	34 > 35
BOJE, FELNE, PRESVLAKE	36
MOTORI I POTROŠNJA	37
DODATNE INFORMACIJE	38 > 40

**NOVI MASTER
JE PRAKTIČAN, ROBUSTAN I
EKONOMIČAN. VEOMA BOGATA
PONUDA ... BEZ OBZIRA NA TO KAKVE
SU VAŠE POTREBE, NAĆI ĆETE MODEL
KOJI VAM SAVRŠENO ODGOVARA.**









IZRAŽAJNI DIZAJN

Robusnog ali dinamičnog prednjeg dela, Novi Master je oličenje efikasnosti. Velika upadljiva svetla zajedno sa novom ukrasnom maskom mu naglašavaju karakter, a široki branik optimalno štiti karoseriju i istovremeno doprinosi izuzetno savremenom izgledu vozila.



PRAVO RADNO MESTO U KABINI

Prostrana, gostoljubiva i udobna kabina Novog Mastera odiše profesionalizmom: optimalna vidljivost, ergonomske komande, upravljač i sedište koji se mogu namestiti prema telesnoj građi svakog vozača, klima-uređaj, poboljšana zvučna izolacija ... Sa Novim Masterom vožnja je bezbrižna i ugodna. Kako biste uvek stigli na vreme, prepustite se jednostavnom vođstvu navigacionog sistema Carminat TomTom® (1). Renault je opremio Novi Master novim držačem papira za pisanje na armaturnoj ploči i rotirajućim stolićem na koji možete odložiti dokumente ili prenosni računar.



8



1

TOMTOM® 



VIŠE PRETINACA RADI BOLJE ORGANIZACIJE RADA

Zahvaljujući mnogobrojnim prostranim i korisnim mestima za odlaganje, Novi Master je oličje funkcionalnosti.

1. Rotirajući stolić* - 2. Pretinac ispod prednje suvozačeve klupe* - 3. Plafonski pretinac u tovarnom prostoru - 4 / 7 Pretinci u vozačevim vratima gore/dole * - 5. Plafonska polica u kabini - 6. Hlađeni pretinac za rukavice - 8. Pretinac za sitnice - 9. Mesto za odlaganje ispod zadnje klupe* - 10. Sklopivi držač za dokumenta* - 11. Držač telefona i 12-voltna utičnica - 12. Poklopac na armaturnoj ploči * - 13. Držač za limenke

* Uz doplatu





POGON I KUKA ZA VUČU: DALEKO VIŠE MOGUĆNOSTI

POGON NA PREDNJE TOČKOVE



POGON NA ZADNJE TOČKOVE



Robustan i efikasan, Novi Master se bolje nego ikada pre prilagođava najtežim zahtevima. Prevozite li teške i glomazne terete? Ograničenja više nema. Novi Master sa zadnjim pogonom garantuje da će se vozilo na putu ponašati u skladu sa vašim profesionalnim potrebama. Možete odabrati između jednostrukih ili dvostrukih točkova. Razne verzije šasija omogućuju preradu u vozila sa podom, kiperom ili u vozilo sa povećanom zapreminom. Furgoni namenjeni svakodnevnom obavljanju posla serijski su opremljeni prilagodljivim sistemom za nadzor stabilnosti vozila i zadnjim stubom. Kuka za vuču može vući teret mase do 3 tone.







NOVI MOTOR: -1 l/100 km EFIKASNIJI I ŠTEDLJIVIJI.



Novi motor je idealan spoj snage i sigurnosti koji garantuje veći zakretni moment uprkos manjoj zapremini.

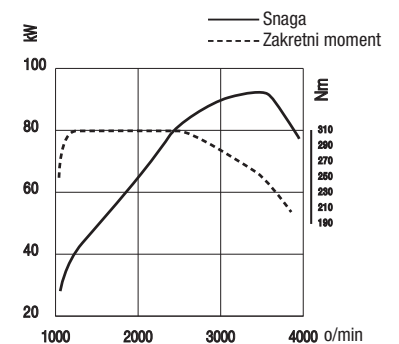

Novi motor garantuje manju potrošnju goriva i veću autonomiju. Pri tom, troškovi održavanja Novog Mastera su među najmanjima na tržištu. Servisni intervali iznose 40.000 km, odnosno 2 godine (**), a zahvaljujući primeni dugovečnog razvodnog lanca nije potrebno menjati kaiš.

(*) U odnosu na prethodni model Mastera.

(**) Prema tome koji se uslov ispuni pre.

VREME JE ZA PROMENE

Zahvaljujući motoru utemeljenom na najboljoj tehnologiji i unapređenoj aerodinamici, Novi Master ima mali udeo CO₂ u izduvnim plinovima. Serijski je opremljen signalnim lampicama koje upozoravaju na idealni trenutak za promenu u viši ili niži stepen prenosa i tako doprinose manjoj potrošnji. Novi Master proizvodi se u fabrici sa sertifikatom ISO 14001, u njega se ugrađuje više od 11% delova od reciklirane plastike, a 95% njegove mase može se reciklirati na kraju životnog veka. Zbog tih činjenica, kao i emisije CO₂ manje od 195 g/km, Novi Master krasi oznaka Renault eco² kojom Renault dokazuje svoju angažovanost u celokupnom životnom ciklusu vozila.







NOVI MASTER ZA SIGURAN RAD

Radi vozačeve udobnosti i sprečavanja nesreća Novi Master opremljen je najboljom tehnologijom na području aktivne i pasivne sigurnosti:

- Serijski ugrađen sistem protiv blokade točkova ABS sa elektronskim razdelnikom kočne sile i sistemom za pomoć pri naglom kočenju.
- Prilagodljivi sistem za nadzor stabilnosti vozila ESP i sistem protiv proklizavanja pogonskih točkova ASR (serijski na verzijama sa pogonom na zadnjim točkovima i uz doplatu na verzijama sa pogonom na prednjim točkovima).
- Serijski ugrađen vozačev vazdušni jastuk.
- Bočni vazdušni jastuci i suvozačev vazdušni jastuk (*).
- Serijski ugrađena neostakljena trećina pregradne stene ili mreža (štiti vas od prodora tereta u kabinu u slučaju naglog kočenja).
- Fiksna svetla za dodatno osvetljavanje puta pri prolasku kroz krivine (povećavaju osvetljeno vidno polje u krivinama), automatsko uključivanje brisača i svetala.

Sa Novim Masterom možete raditi sasvim bezbrižno!

(*) Uz doplatu zavisno od verzije

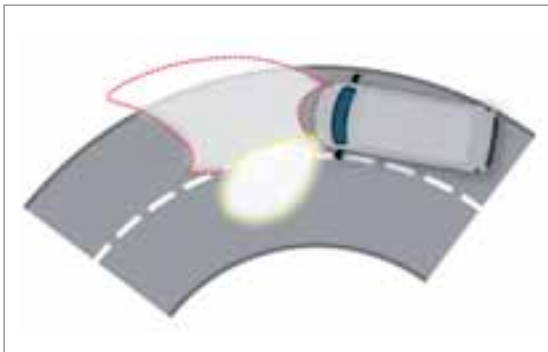

PREVOZ LJUDI PRILAGODLJIV I UDOBAN.

MASTER KOMBI



MASTER KOMBI SA 6/5 ILI 9/8 SEDIŠTA

Svestran, jednostavan i praktičan, Master Kombi odlično kombinuje prevoz ljudi i robe. Bez obzira na delatnost kojom se bavite – sportski klub, letnji kamp, gradska uprava ili ste jednostavno profesionalni korisnik kojem treba što više prostora – Master Kombi će u celosti ispuniti vaša očekivanja. Uz obeležja koja Master inače čine tako uspešnim, unutrašnjost Master Kombija ujedno je i vrlo prilagodljiva. Poslednja dva reda sedišta mogu se, naime, izvaditi bez alata, a komfor je jedinstven: završna obrada putničkog prostora je kvalitetnija, na klupi su trotačkovni sigurnosni pojasevi, a uz doplatu je dostupan i samostalni klima uređaj u zadnjem delu. Zbog prtljažnog prostora raskošnih dimenzija (2,8 m³ verzije L1H1 i 4,7 m³ verzije L2H2) korisnici ga silno hvale.

MASTER BUS



MASTER BUS SA 17 SEDIŠTA

Kompaktan i udoban Master Bus je idealno rešenje za prevoz 17 osoba u najboljim uslovima. Svim putnicima garantuje udobnost, u gradu i na daljim putovanjima. Svakom putniku nudi komfor po meri: obilje prostora u području kolena, prostor ispod sedišta, polica za prtljag ispod plafona, pojedinačno osvetljenje i provetravanje, a u sklopu dodatne opreme još i dodatno grejanje i klima-uređaj pozadi. Osim sa uobičajenim funkcijama Novog Mastera, ergonomska kabina diči se i posebnom opremom kakvu vidamo u pravim autobusima: stolićima i zavesama, glatkim i klizajućim površinama koje se jednostavno čiste. Dakle, bez obzira na to da li je reč o prevozu školaraca, transferima do aerodroma ili hotela, sa vozilom Master Bus sva putovanja protiču bezbrižno.

FURGON



Sve verzije imaju 5 zajedničkih obeležja neophodnih takvim vozilima: robusnost, okretnost, praktičnost, sigurnost i udobnost u vozilu. A da bi Novi Master odgovarao vašim potrebama, unutrašnjost možete prilagoditi na gotovo bezbroj načina.

MASE I OPTEREĆENJA

	Iskoristiva zapremina (m³)	Najveće dopušteno opterećenje (kg)			
		2,8t		3,3t	3,5t
		74 kW	92/107 kW		
L1H1*	8	1 030	994	1 489	1 684
L1H2*	9	966		1 461	1 656
Najveće opterećenje prednje osovine (kg)		1 550		1 650	1 850
Najveće opterećenje zadnje osovine (kg)		1 650		1 900	2 100
Najveća masa prikolice (s kočnicama/bez kočnica)		2 500 / 750			
Prečnik kruga okretanja između zidova		12,0 m			
Prečnik kruga okretanja između ivičnjaka		12,5 m			

*Kasniji početak prodaje

	Iskoristiva zapremina (m³)	Najveće dopušteno opterećenje (kg)	
		3,3t	3,5t
L2H2	10,8	1 420	1 620
L2H3	12,3	1 390	1 548
Najveće opterećenje prednje osovine (kg)		1 650	1 850
Najveće opterećenje zadnje osovine (kg)		1 900	2 100
Najveća masa prikolice (s kočnicama/bez kočnica) (kg)		2 500 / 750	
Prečnik kruga okretanja između zidova		13,6 m	
Prečnik kruga okretanja između ivičnjaka		14,1 m	

	Iskoristiva zapremina (m³)	Najveće dopušteno opterećenje (kg)
L3H2	13	1 530
L3H3*	14,8	1 508
Najveće opterećenje prednje osovine (kg)		1 850
Najveće opterećenje zadnje osovine (kg)		2 100
Najveća masa prikolice (s kočnicama/bez kočnica)		2 500 / 750
Prečnik kruga okretanja između zidova		15,7 m
Prečnik kruga okretanja između ivičnjaka		16,2 m

*Kasniji početak prodaje

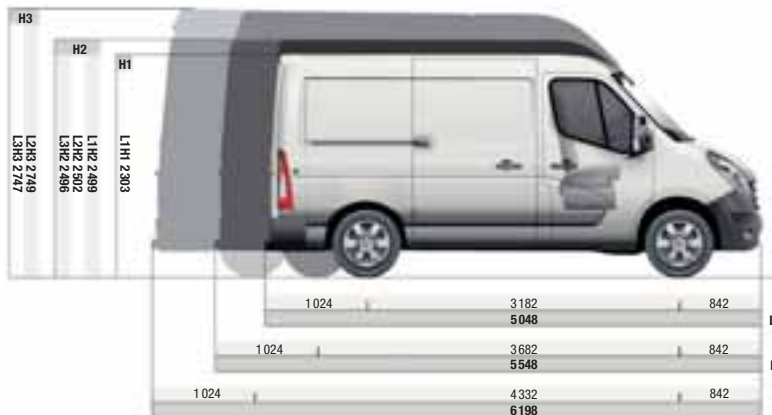

UNUTRAŠNJE DIMENZIJE

	L1H1	L1H2	L2H2	L2H3	L3H2	L3H3
Tovarni prostor						
Korisna dužina	2583	2583	3083	3083	3733	3733
Korisna dužina na 1,1 m	2530	2530	3030	3030	3680	3680
Korisna širina	1765	1765	1765	1765	1765	1765
Širina između unutrašnjih blatobrana	1380	1380	1380	1380	1380	1380
Korisna visina	1700	1894	1894	2144	1894	2144
Bočna klizna vrata						
Širina bočnih kliznih vrata	1050	1050	1270	1270	1270	1270
Visina bočnih kliznih vrata	1581	1780	1780	1780	1780	1780

	L1H1	L1H2	L2H2	L2H3	L3H2	L3H3
Zadnja vrata						
Širina (169 mm od poda)	1580	1580	1580	1580	1580	1580
Visina ulaza	1627	1820	1820	1820	1820	1820
Utovarni prag	Min : 546 Maks : 564	Min : 544 Maks : 563	Min : 545 Maks : 562	Min : 543 Maks : 556	Min : 543 Maks : 557	Min : 542 Maks : 555
Minimalni razmak vozila od tla	182	182	174	173	172	169

FURGON PRO



Model Novog Mastera sa pogonom na zadnjim točkovima prikladan je i za najzahtevnije zadatke. Za vas je to optimalno rešenje jer više nećete imati poteškoća pri prevozu velikih tereta.

MASE I OPTEREĆENJA

	Iskoristiva zapremnina (m ³)	Najveće dopušteno opterećenje (kg)		
		3,5t JK	3,5t DK	4,5t DK
L3H2	12,4	1390	1254	2254
L3H3*	14,2	1362	1232	2232
Najveće opterećenje prednje osovine (kg)		1850	1850	1850
Najveće opterećenje zadnje osovine (kg)		2300	2800	3200
Najveća masa prikolice (s kočnicama/bez kočnica) (kg)		2500 / 750		3000 / 750
Prečnik kruga okretanja između zidova		13,6m		
Prečnik kruga okretanja između ivičnjaka		14,1m		

*Kasniji početak prodaje

	Iskoristiva zapremnina (m ³)	Najveće dopušteno opterećenje (kg)	
		3,5t DK	4,5t DK
L4H2	14,9	1176	2176
L4H3*	17	1151	2151
Najveće opterećenje prednje osovine (kg)		1850	1850
Najveće opterećenje zadnje osovine (kg)		2800	3200
Najveća masa prikolice (s kočnicama/bez kočnica) (kg)		3000 / 750	
Prečnik kruga okretanja između zidova		15,7m	
Prečnik kruga okretanja između ivičnjaka		16,2m	

*Kasniji početak prodaje



UNUTRAŠNJE DIMENZIJE

	L3H2 JK	L3H2 DK	L3H3 JK	L3H3 DK	L4H2 DK	L4H3 DK
Tovarni prostor						
Korisna dužina	3733	3733	3733	3733	4383	4383
Korisna dužina na 1,1 m	3680	3680	3680	3680	4330	4330
Korisna širina	1765	1765	1765	1765	1765	1765
Širina između unutrašnjih blatobrana	1380	1080	1380	1080	1080	1080
Korisna visina	1798	1798	2048	2048	1798	2048
Bočna klizna vrata						
Širina bočnih kliznih vrata	1270	1270	1270	1270	1270	1270
Visina bočnih kliznih vrata	1684	1684	1684	1684	1684	1684
Širina (169 mm od poda)	1580	1580	1580	1580	1580	1580

Zadnja vrata	L3H2 JK	L3H2 DK	L3H3 JK	L3H3 DK	L4H2 DK	L4H3 DK
Visina ulaza	1724	1724	1724	1724	1724	1724
Utovarni prag	Min : 674 Maks : 696	Min : 706 Maks : 724	Min : 672 Maks : 694	Min : 704 Maks : 723	Min : 701 Maks : 717	Min : 700 Maks : 715
Minimalni razmak vozila od tla	197	181	197	181	167	167

JK: jednostruki točkovi; DK: dvostruki točkovi

DVOSTRUKA KABINA



Novi Master sa dvostrukom kabinom omogućuje prevoz do sedam putnika pri čemu tovarni prostor ostaje dovoljno prostran.

MASE I OPTEREĆENJA

	Iskoristiva zapremnina (m ³)	Najveće dopušteno opterećenje (kg)		
		3,3t	3,5t	4,5t
L1H1 s pogonom na prednje točkove*				-
L1H2 s pogonom na prednje točkove*	5,3	1259	1451	-
L2H2 s pogonom na prednje točkove	6,9	1206	1398	-
L3H2 s pogonom na prednje točkove	9,0	-	1323	-
L3H2 s pogonom na zadnje točkove JK	8,3	-	1176	-
L3H2 s pogonom na zadnje točkove DK	8,3	-	1047	2047

*Kasniji početak prodaje

UNUTRAŠNJE DIMENZIJE

	Pogon na prednje točkove				Pogon na zadnje točkove	
	L1H1	L1H2	L2H2	L3H2	L3H2 JK	L3H2 DK
Tovarni prostor						
Korisna dužina na 0,4 m	1716	1716	2175	2825	2825	2825
Korisna dužina na 1,1 m	1531	1531	1990	2640	2640	2640
Korisna širina	1765	1765	1765	1765	1765	1765
Širina između unutarnjih blatobrana	1380	1380	1380	1380	1380	1080
Korisna visina	1700	1894	1894	1894	1798	1798
Bočna klizna vrata						
Širina bočnih kliznih vrata	1050	1270	1270	1270	1270	1270
Visina bočnih kliznih vrata	1581	1780	1780	1780	1684	1684
Zadnja vrata						
Širina u donjem delu	1580	1580	1580	1580	1580	1580
Visina	1627	1820	1820	1820	1724	1724
Utovarni prag (min./maks.)	546 / 564	544 / 563	545 / 562	543 / 557	674 / 696	706 / 724
Razmak vozila od tla	182	182	174	172	197	181

JK: jednostruki točkovi; DK: dvostruki točkovi

PREDNJI POGON

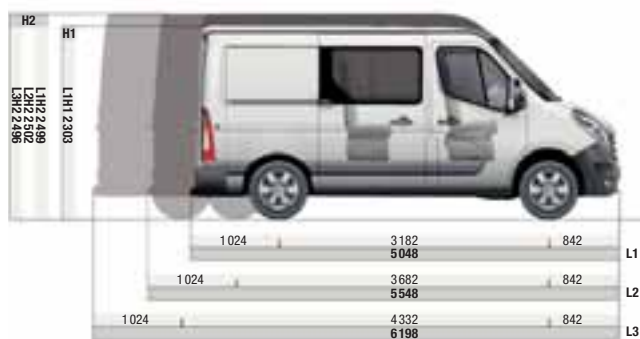

ZADNJI POGON



GRAND VOLUME



Verzija Grand Volume* ima zapreminu tovarnog prostora do 22 m³. Radi lakšeg pristupa tovarnom prostoru kao dodatna oprema na raspolaganju su vam zadnja podizna vrata i bočna vrata. Verzija Grand Volume namenjena je prevozu lakših tereta velikih dimenzija, odnosno selidbenim i sličnim delatnostima.

*Kasniji početak prodaje

MASE I OPTEREĆENJA

	Iskoristiva zapreminna (m ³)	Najveće dopušteno opterećenje (kg)	
		3,5 t	4,5 t
L3 s pogonom na prednje točkove 20 m ³	19,6	1 212	-
L3 s pogonom na zadnje točkove JK 20 m ³	19,6	1 059	-
L4 s pogonom na zadnje točkove DK 20 m ³	20,3	893	1 893
L4 s pogonom na zadnje točkove DK 22 m ³	22	868	-

JK: jednostruki točkovi; DK: dvostruki točkovi

UNUTRAŠNJE DIMENZIJE

	Verzija Grand Volume s pogonom na prednje/zadnje točkove		
	20 m ² (19,6 m ³)	20 m ² pri L4 (20,3 m ³)	22 m ²
Modul Grand Volume			
Korisna dužina	4 100	4 300	4 580
Korisna širina	2 150	2 150	2 150
Korisna visina	2 200	2 200	2 200
Zadnja vrata			
Širina	2 105	2 105	2 105
Visina	2 165	2 165	2 165

PREDNJI POGON



DODATNA OPREMA



3D DEFLEKTOR: poboljšava aerodinamičnost vozila i prigušuje buku izazvanu strujanjem vazduha.



ZADNJA PODIZNA VRATA: za lakše otvaranje tovarnog prostora umesto krilnih vrata.

ZADNJI POGON



BOČNA VRATA: krilna bočna vrata za pristup sa strane.

PODVOZJE SA JEDNOSTRUKOM ILI DVOSTRUKOM KABINOM



Provereno čvrsta konstrukcija nudi brojne mogućnosti prerade prema vašim željama (primer kiper, sanduk, Grand Volume, hladnjača), a možete birati između jednostruke i dvostruke kabine, kojom se može voziti do sedam putnika.

MASE I OPTEREĆENJA PRI JEDNOSTRUKOJ KABINI

	Prednji pogon				Zadnji pogon							
	L2	L3	L2 JK	L2 DK	L2 DK	L3 JK	L3 DK	L3 DK	L4 DK	L4 DK		
Najveće dopušteno opterećenje (kg)	1 814	1 794	1 665	1 533	2 533	1 640	1 525	2 525	1 495	2 495		
Najveće opterećenje prednje osovine (kg)	1 850	1 850	1 850	1 850	1 850	1 850	1 850	1 850	1 850	1 850		
Najveće opterećenje zadnje osovine (kg)	2 100	2 100	2 300	2 800	3 200	2 300	2 800	3 200	2 800	3 200		
Najveća masa prikolice (kg)	3 000/750											
Prečnik kruga okretanja između zidova	13,6 m	15,7 m	13,6 m	13,6 m	13,6 m	13,6 m	13,6 m	13,6 m	15,7 m	15,7 m		
Prečnik kruga okretanja između ivičnjaka	14,1 m	16,2 m	14,1 m	14,1 m	14,1 m	14,1 m	14,1 m	14,1 m	16,2 m	16,2 m		

MASE I OPTEREĆENJA PRI DVOSTRUKOJ KABINI

	Prednji pogon		Zadnji pogon					
	L2	L3	L2	L3			L4	
Najveće dopušteno opterećenje (kg)	1 613	1 586	1 464	1 432	1 346	2 346	1 277	2 277
Najveće opterećenje prednje osovine (kg)	1 850	1 850	1 850	1 850	1 850	1 850	1 850	1 850
Najveće opterećenje zadnje osovine (kg)	2 100	2 100	2 300	2 300	2 800	3 200	2 800	3 200
Najveća masa prikolice (kg)								
Prečnik kruga okretanja između zidova	13,6 m	15,7 m	13,6 m	15,7 m	13,6 m	13,6 m	15,7 m	15,7 m
Prečnik kruga okretanja između ivičnjaka	14,1 m	16,2 m	14,1 m	16,2 m	14,1 m	14,1 m	16,2 m	16,2 m

DIMENZIJE PRI JEDNOSTRUKOJ KABINI

	Prednji pogon		Zadnji pogon					
	L2	L3	L2 JK	L2 DK	L3 JK	L3 DK	L4 DK	
Najveća dužina karoserije	5 924	7 298	6 754	6 452	8 206	6 452	7 928	
Korisna dužina karoserije (min./maks.)	3184/3466	3834/4840	3184/4295	3184/3 993	3834/5748	3734/3993	4284/5470	
Visina praga na uzdužnom nosaču	735/740	736/741	771/774	771/774	771/775	784/787	786/789	
Ukupna širina vozila s retrovizorom na dužem nosaču	2 654	2 654	2 654	2 654	2 654	2 654	2 654	
	2 170/2 350	2 170/2 350	2 170/2 350	2 170/2 350	2 170/2 350	2 170/2 350	2 170/2 350	
Najmanji razmak od tla	166	166	166	166	166	166	166	

DIMENZIJE PRI DVOSTRUKOJ KABINI

	Prednji pogon		Zadnji pogon			
	L2	L3	L2 JK	L3 JK	L3 DK	L4 DK
Najveća dužina karoserije	5 643	7 252	6 411	8 206	6 193	7 645
Korisna dužina karoserije (min./maks.)	2434/2434	3084/4044	2434/3232	3084/4998	2985/2985	3535/4436
Visina praga na uzdužnom nosaču	727/732	731/736	760/764	765/768	775/780	778/781
Ukupna širina vozila s retrovizorom na dužem nosaču	2 170 / 2 350	2 170 / 2 350	2 170 / 2 350	2 170 / 2 350	2 170 / 2 350	2 170 / 2 350
Najmanji razmak od tla	169	169	197	197	167	167

JK: jednostruki točkovi; DK: dvostruki točkovi

PREDNJI POGON

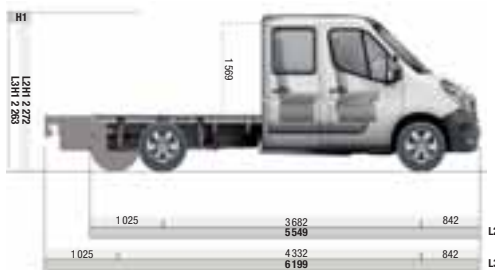

ZADNJI POGON

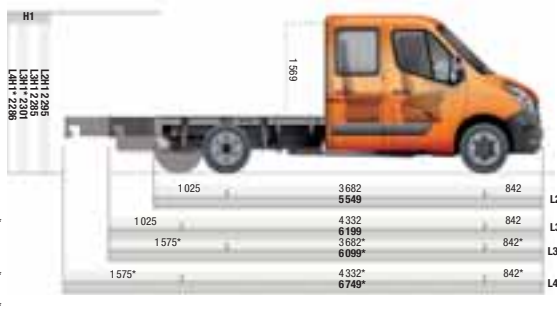

PODVOZJE SA SANDUKOM



Ergonomija Novog Mastera nepresušan je izvor nadahnuća. Verzija sa sandukom* namenjena je prevozu paleta, cevi, vreća i sličnog tereta. Utovarna visina prilagođena je što lakšem utovaru.

* Kasniji početak prodaje

MASE I OPTEREĆENJA

	JEDNOSTRUKA KABINA		DVOSTRUKA KABINA	
	Najveće dopušteno opterećenje (kg)			
	3,5t	4,5t	3,5t	4,5t
L2 Traction	1462	-	1308	1308
L2 Propulsion JK	1313	-	1159	1159
L2 Propulsion DK	1181	2181	-	-
L3 Traction	1390	-	1234	1234
L3 Propulsion JK	1236	-	1080	1080
L3 Propulsion DK	1137	2132	991	991
L4 Propulsion DK	1051	2046	889	889

DIMENZIJE MODELA SA SANDUKOM

	JEDNOSTRUKA KABINA							DVOSTRUKA KABINA						
	L2		L3			L4		L2		L3			L4	
	Prednji pogon	Zadnji pogon	Prednji pogon	Zadnji pogon		Prednji pogon	Zadnji pogon	Prednji pogon	Zadnji pogon	Prednji pogon	Zadnji pogon	Propulsion		
Dužina	3230	3230	3230	3900	JK	DK	DK	2480	JK	2480	3230	JK	DK	DK
Širina	2100	2100	2100	2100	2100	2100	2100	2100	2100	2100	2100	2100	2100	2100
Visina	400	400	400	400	400	400	400	400	400	400	400	400	400	400
	5	5	5	7	7	7	8	5	5	5	5	5	5	7

JK: jednostruka kabina; DK: dvostruka kabina

PREDNJI POGON



ZADNJI POGON

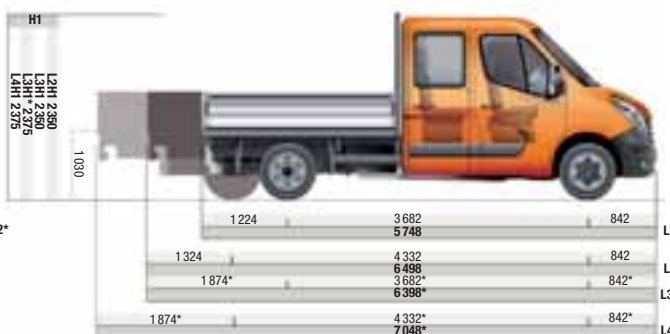

DODATNA OPREMA

ZADNJI NOSAČ DASAKA

Sprečava oštećenje zadnje stranice pri prevozu dugih predmeta.



KUTIJA ZA ALAT

Prostor za smeštaj sitnog alata koji se može zaključati.



KOMBI



OPTEREĆENJE I DIMENZIJE KOMBIJA SA ŠEST SEDIŠTA

	L1H1	L1H1	L2H2	L2H2
	3,0t (2,98t)	3,3t	3,3t	3,5t
Najveće dopušteno opterećenje (kg)	927	1 298	1 230	1 415
Zapremnina tovarnog prostora (m ³)	4,1	4,1	6	6
Širina otvora bočnih vrata (mm)	1 581	1 581	1 780	1 780
Visina otvora bočnih vrata (mm)	1 050	1 050	1 270	1 270
Visina otvora zadnjih vrata (mm)	1 627	1 627	1 820	1 820

Novi Master Kombi veoma je prilagodljiv pa omogućuje prevoz najviše devet osoba ili pak velikog tereta.

OPTEREĆENJE I DIMENZIJE KOMBIJA SA DEVET SEDIŠTA

	L1H1	L1H1	L2H2	L2H2
	3,0t (2,98t)	3,3t	3,3t	3,5t
Najveće dopušteno opterećenje (kg)	927	1 232	1 165	1 351
Zapremnina tovarnog prostora (m ³)	2,8	2,8	4,7	4,7
Širina otvora bočnih vrata (mm)	1 581	1 581	1 780	1 780
Visina otvora bočnih vrata (mm)	1 050	1 050	1 270	1 270
Visina otvora zadnjih vrata (mm)	1 627	1 627	1 820	1 820

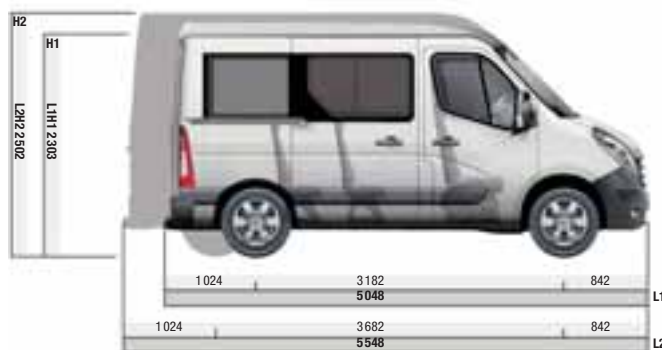

OPREMA



MODULARNOST: udobnost prilagodljiva po meri.

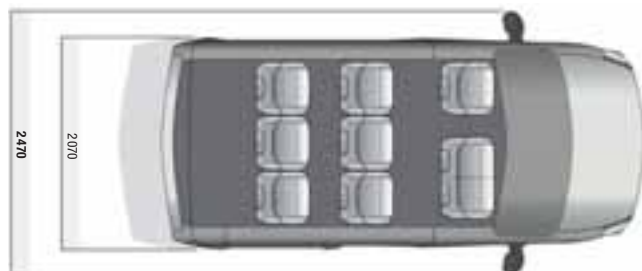

BUS



Sve u Novom Masteru Busu kojim možete prevoziti do 17 putnika je podređeno udobnosti i sigurnosti putovanja.

OPTEREĆENJE I DIMENZIJE BUSA SA 17 SEDIŠTA

	L3H2
Najveće dopušteno opterećenje (kg)	3,9t (3,87t)
Zapremnina tovarnog prostora (m ³)	1377
Širina otvora bočnih vrata (mm)	1780
Visina otvora bočnih vrata (mm)	1270
Visina otvora zadnjih vrata (mm)	1820



OPREMA



POJEDINAČNA VENTILACIJA: udobnost po meri svakog putnika.



UDOBNOST: širok i osvetljen prolaz koji omogućuje kretanje vozilom.



POLICA ZA PRTLJAG ISPOD PLAFONA: putnici mogu odložiti stvari kako bi im na sedištu bilo što udobnije.

SIGURNOST

1. BRISAČI SA SENZOROM ZA KIŠU

Zahvaljujući senzorima za kišu vozilo se automatski prilagođava uslovima u okolini i reaguje u skladu sa njima.



2. ESP + SISTEM PODUPRAVLJANJA

Zajedno sa sistemom za merenje opterećenja, sistem za nadzor stabilnosti ispravlja putanju vozila u opasnim situacijama prilagođavajući jačinu kočenja masi tereta koji se prevozi.



4. VAZDUŠNI JASTUCI ZA VOZAČA I SUVOZAČA

5. FIKSNA SVETLA ZA DODATNO OSVETLJAVANJE PUTA U KRIVINAMA

Povećavaju osvetljeno vidno polje pri prolascima kroz krivine.

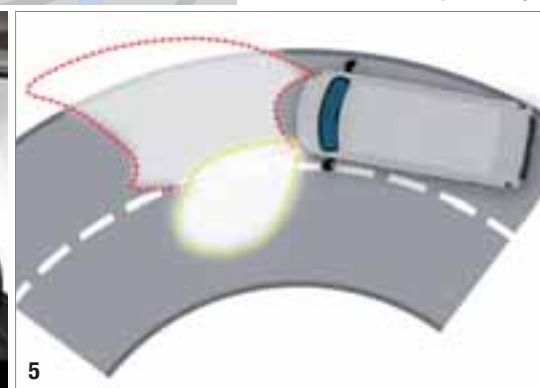

6. SVETLA ZA MAGLU

Doprinosu boljoj vidljivosti za maglovita ili kišna vremena.



7. PUTNI RAČUNAR

Daje korisne pokazatelje o putovanju, potrošnji goriva i održavanju vozila.



8. REGULATOR-LIMITER BRZINE

Zavisno od vaših potreba održava brzinu stalnom ili je ograničava.

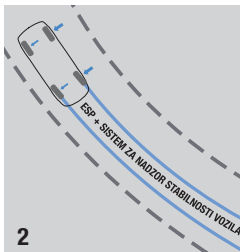

3. SISTEM PROTIV BLOKIRANJA TOČKOVA (ABS)

Sistem protiv blokiranja točkova (ABS) sa elektronskim razdelnikom kočne sile (EBV) i sistemom pomoći pri naglom kočenju (AFU) za zadržavanje nadzora nad vozilom pri kočenju.



1. NAVIGACIONI SISTEM CARMINAT TOMTOM®

Novi Master možete opremiti navigacionim sistemom Carminat TomTom® prvim pravim fabrički ugrađenim Navigacionim sistemom. Izračunava najbolji put, daje aktuelne informacije o stanju u prometu, upozorava na fiksne radare... Sve informacije jednostavno prikazuje na velikom ekranu u boji. Daljinski upravljač omogućuje jednostavan i siguran pristup različitim funkcijama. Navigacioni sistem štedi vreme i gorivo.

2. KLJUČ ZA OTKLJUČAVANJE BEZ RUKU

Omogućuje daljinsko otključavanje/ zaključavanje prednjih i zadnjih vrata.

3. KLJUČ SA TRI DUGMETA

Omogućuje daljinsko otključavanje/ zaključavanje prednjih i zadnjih vrata.

4. RUČNI KLIMA-UREĐAJ



5. AUTOMATSKI KLIMA-UREĐAJ

Elektronski prikaz i nameštanje željene temperature, brzo sušenje orošenih stakala i senzor sunčeve svetlosti.



6. AUTORADIO SA CD-UREĐAJEM I PODRŠKOM ZA MP3 I BLUETOOTH®*

Čita MP3 zapise i omogućuje povezivanje opreme za telefoniranje slobodnih ruku kako biste u svakom trenutku bili dostupni.



7. PRIKLJUČCI ZA SPOLJNE UREĐAJE

Svoj digitalni prenosivi audiouređaj možete spojiti na USB ili iPodR priključak i njime upravljati komandama na volanu.

*Preporučujemo vam da zaustavite vozilo kad telefonirate.

DODATNE PRERADE

1. ZASTAKLJENA DVOKRILNA ZADNJA VRATA SA GREJANIM STAKLOM KOJA SE OTVARAJU POD UGLOM OD 270°

Otvaranje vrata pod uglom od 270° olakšava pristup tovarnom prostoru. Magnet zadržava vrata u otvorenom položaju.



1

2. RETROVIZORI NA DUGIM NOSAČIMA

Obavezan deo na prerađenim vozilima koja premašuju određenu širinu (npr. Kamper ili model Grand Volume).



2

3. ZASTAKLJENA PREGRADNA STENA

Zastakljena pregradna stena osigurava vozaču bolju preglednost tovarnog prostora i puta ako su zadnja vrata zastakljena.



3

4. BLOKADA DIFERENCIJAA

Poboljšava mobilnost na klizavim ili mekim podlogama, na primer prilikom vožnje na gradilištu.



4



5

5. ZADNJA STEPENICA

Olakšava pristup tovarnom prostoru (u seriji na furgonima sa pogonom na zadnjim točkovima, uz doplatu na furgonima sa prednjim pogonom).



6

6. STANDARDNA KUKA ZA VUČU

Za vuču prikolice mase od 2,5 do 3 tone (u dodatnoj opremi dostupne su vilice i kombinovana kuka za vuču sa četiri rupe).



7

7. PRSTENI ZA PRIČVRŠĆIVANJE TERETA

Zavisno od verzije, od 8 do 12 pričvrstnih prstena za pričvršćivanje tereta u unutrašnjosti.



8

8. 12-VOLTNA UTIČNICA UTOVARNOM PROSTORU

Novost koja omogućuje priključivanje opreme u tovarnom prostoru.



9



10



11

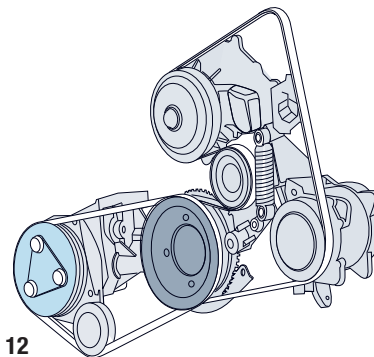

12

9. SEDIŠTE SA PROMENJIVIM VEŠANJEM

Vozačevo sedište sa promenjivim vešanjem omogućuje nameštanje tvrdoće vešanja prema vozačevim željama.

10. DIGITALNI TAHOGRAF

Obavezan je za vozila čija je ukupna dopuštena masa veća od 3,5 tone.

11-12. PRIKLJUČNA OSOVINA

Omogućuje odvod snage sa motora (direktno ili preko mjenjača) za rad opreme poput sklopova za hlađenje, dizalice, hidrauličke poluge ili pri dodatnim preradama.



13



14



15

13. DRVENI POD ZA ZAŠTITU OD KLIZANJA

Štiti tovarni prostor Novog Mastera pri prevozu robe. Može biti presvučen materijalom na kojem se ne kliza. Uz drveni pod, karoseriju štite i robusne i pažljivo izrađene obloge koje sežu do pola visine, a obuhvataju i vrata.

14. UBRZANI PRAZNI HOD

Funkcija koje povećava broj okretaja motora u praznom hodu na 1000 o/min* radi napajanja dodatne električne opreme ugrađene u vozilo.

*U koncesiji se može nameštati do 2000 o/min.

15. REZERVNI TOČAK NA PODVOZJU

Na svim verzijama.

16. KOMPLET ZA POPRAVKU GUMA

Zauzima manje prostora od rezervnog točka i privremeno omogućuje vožnju dok se ne zameni guma.



16

DODATNA OPREMA



1-2-3. KUKA ZA VUČU/VUČNE VILICE/ KOMBINOVANA KUKA ZA VUČU

Vaš Novi Master za vuču može koristiti kuku, vučne vilice ili kombinovati kuku.

4-5. KROVNA GALERIJA OD ALUMINIJA, KROVNA STAZA I LESTVE

Krovnna galerija koja je posebno izrađena za Novi Master na zadnjoj strani je opremljena valjkom radi lakšeg utovara. Lakši utovar na krovnu galeriju osiguravaju i lestve na zadnjim vratima zatim staza na galeriji.

6. KROVNE PREČKE

Dopušteno opterećenje svake prečke iznosi 46 kg (prodaju se u paru).

Najveće dopušteno opterećenje vozila je 200 kg, uključujući masu prečki.

*Kataloški broj: 77 11 427 804 (H1)
77 11 425 820 (H2)*

7. DRVENE POD/OBLOGE/ KOŠEVI BLATOBRAVA

Štite tovarni prostor Novog Mastera pri prevozu robe. Podne obloge dostupne su i sa kliznom podlogom. Sve drvene zaštitne obloge dostupne su i u verziji za intenzivno korištenje izrađenoj od debljih drvenih ploča.

8. ALARM

Renault-ov alarm, u potpunosti kompatibilan sa elektronskim sistemom vašeg Novog Mastera, štiti od provala i otkriva svako kretanje unutar putničkog prostora (potrebna je priprema za alarm).

Kataloški broj: 77 11 425 925

9. GUMENE ZAVESICE NAPRED/NAZAD

Štite karoseriju od udaraca šljunka i ogrebotina.

10. ZAŠTITNA MREŽA ZA ZADNJA STAKLA/BOČNA STAKLA

Štiti od provala u vozilo istovremeno zadržavajući dobru vidljivost za vozača.

11. ZAŠTITNE PRESVLAKA SEDIŠTA SUPER AQUILA

Unutrašnjost Novog Mastera možete zaštititi presvlakama sedišta "Super Aquila" od veštačke kože (presvučena tkanina) koje se prilagođavaju obliku sedišta, a posebno su namenjene intenzivnoj upotrebi.

12. TEKSTILNE PODNE OBLOGE

Štite pod vozila od habanja i vlage.

Kataloški broj: 77 11 426 007

13. GUMENE PODNE OBLOGE

Nepropusne obloge koji možete prati vodom.

Kataloški broj: 77 11 426 008





1. KOMPLET SVETALA ZA MAGLU

Poboljšavaju vidljivost u magli ili po kiši.

Kataloški broj: 77 11 427 996

2-3. KAMERA I EKLAN ZA VOŽNJU UNAZAD

Na ekranu ugrađenom u štitnik za sunce možete videti zadnji deo svog Novog Mastera. Dok vozite unazad kamera šalje vozaču jasnu sliku, čak i kada je polumrak.

Kataloški broj: 77 11 427 458

4. POMOĆ PRI PARKIRANJU

Senzori ugrađeni u zadnji branik šalju zvučni signal koji upozorava na razmak vozila od prepreke.

Kataloški broj: 77 11 224 385

5. DRŽAČ ZA VATROGASNI APARAT

Za pričvršćivanje vatrogasnog aparata mase 1-2 kilograma i njegovo zadržavanje u slučaju sudara.

Kataloški broj: 77 11 426 006

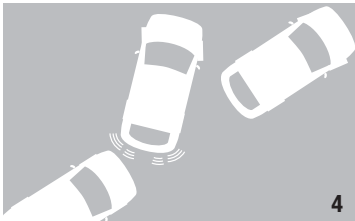

6. OPREMA ZA TELEFONIRANJE SLOBODNIH RUKU BLUETOOTH®

Izaberite jedan od modela marke Parrot koji omogućuju sigurno telefoniranje u vožnji. Modeli sa ekranom mogu prikazivati imenik i broj pozivaoca.

Kataloški broj: 77 11 454 166 (Mki 9100)

7. AUDIO CONNEXION BOX

Omogućuje vam da svoju omiljenu muziku slušate preko audiosistema vozila. A zahvaljujući komandama na volanu u svojoj fonoteci (zapisi u formatu MP3 sa USB ključa, prenosivog MP3 uređaja ili iPod) možete uživati kad god poželite.

Kataloški broj: 77 11 426 075 (glavna jedinica)

77 11 419 488 (USB priključak)

77 11 419 489 (priključak za iPod)

77 11 419 490 (priključak "aux")

8. NOTE BOX

Zahvaljujući Note Boxu samolepivi listići uvek su nadohvat ruke.

Kataloški broj: 77 11 423 524

9. ORGANIZER BOX

Organizer Box takođe je nadohvat ruke i vrlo je praktično mesto za odlaganje.

Kataloški broj: 77 11 422 514



BOJE

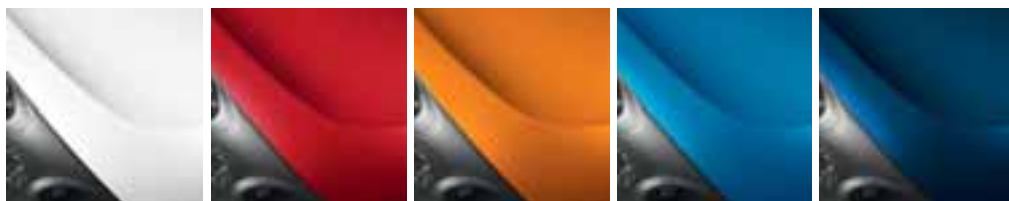

389
BELA

719
ŽARKO CRVENA

031
NARANŽASTA

423
PLAVA SAVIEM

RNQ
PLAVA VOLGA



D90
ZELENA MOUSSE

397
ŽUTA CITRON*

409
TAMNOPLAVA MYOSOTIS*

KNH
SIVA ETOILE

J47
SIVOPLAVA

* Dostupna kasnije

Jednoslojne boje								Metalik boje	
Bela	Žarko crvena	Naranžasta	Plava Saviem	Plava Volga	Zelena Mousse	Žuta Citron	Tamnoplava Myosotis	Siva Etiole	Sivoplava
389	719	031	423	RNQ	D90	397	409	KNH	J47
●	●	●	●	●	●	●	●	○	○

UKRASNI POKROVI TOČKOVA I NAPLATCI



MALI STANDARDNI
UKRASNI POKROV
(ZADNJI POGON)

MALI UKRASNI POKROV
(PREDNJI POGON)

VELIKI UKRASNI POKROV
(PREDNJI POGON)

VELIKI UKRASNI POKROV
(ZADNJI POGON)

ALUMINIJSKI NAPLATAK
(PREDNJI POGON)

PRESVLAKE

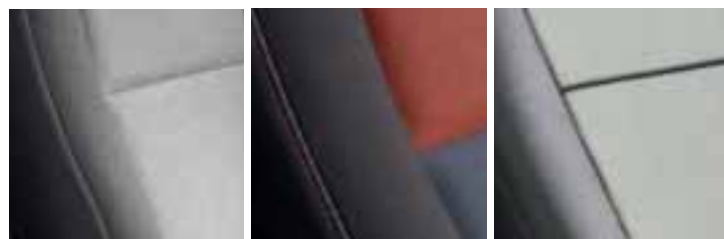

TTAMNOSIVA TKANINA
KALEIDO*

TAMNOPLAVA I
NARANČASTA TKANINA

VEŠTAČKA KOŽA**

*Uz doplatu
**Raspoloživo kasnije

MOTORI

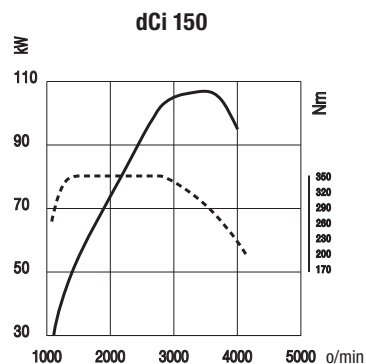
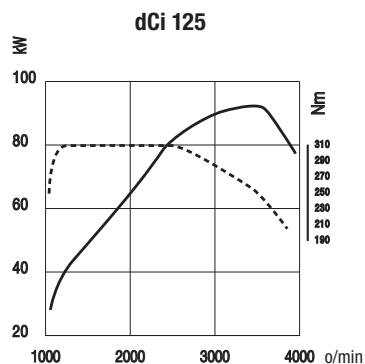
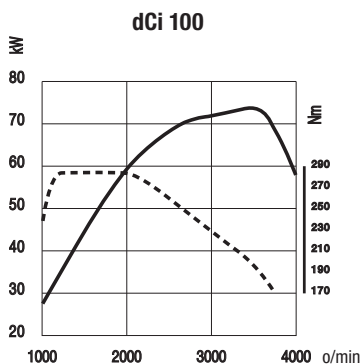

— snaga
- - - zakretni moment

MOTORI

Dizelski 2,3-litreni motor dCi Novog Mastera snage od 74, 92 i 107 kW dostupan je na verzijama sa prednjim i zadnjim pogonom. Odgovara normama o zaštiti okoline Euro 4 i Euro 5 i opremljen je filterom krutih čestica).



Motor – prednji pogon



Motor – zadnji pogon



1. 6-STEPENI RUČNI MENJAČ

Dolazi uz sve motore novog Mastera. Omogućuje potpunu iskoristivost snage motora sa dobrim međuubrzanjima. Vožnjom u 6. stepenu na brzim putevima smanjuju se buka i potrošnja goriva.

2. 6-STEPENI AUTOMATSKI ROBOTIZOVANI MENJAČ

U automatskom ili impulsnom načinu rada vožnju čini udobnijom (uz doplatu sa motorima dCi Euro 5 92 i 107 kW).

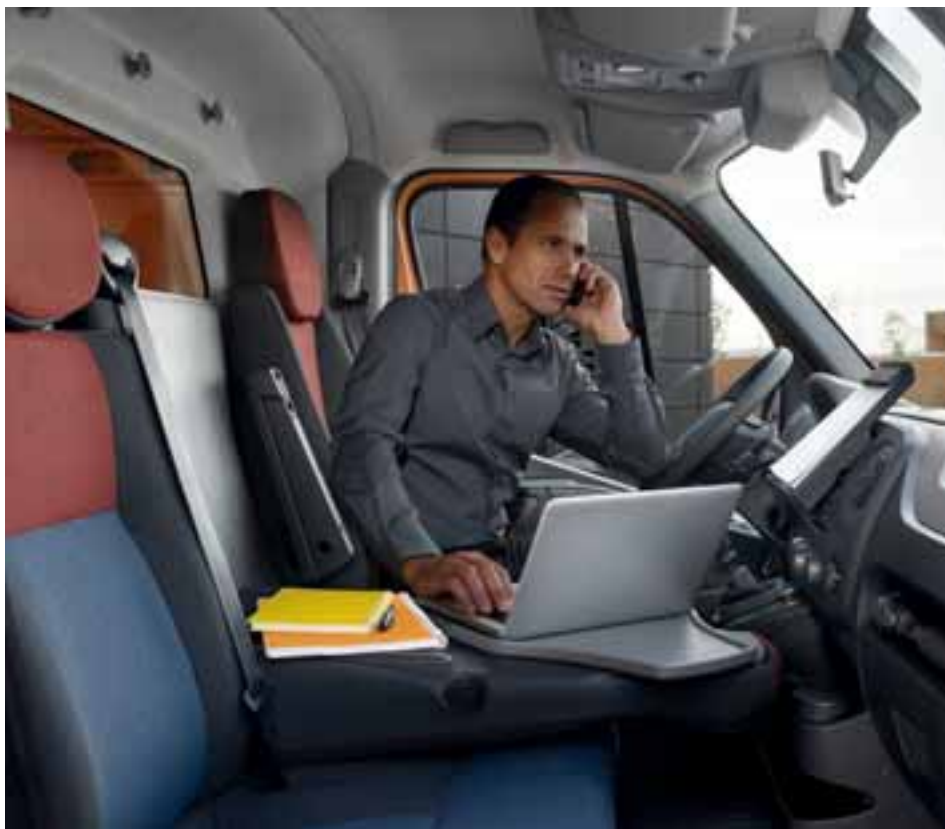

RENAULT PRO+, REŠENJA ZA PROFESIONALNE KORISNIKE

Kako bi ispunio vaše profesionalne zahteve,

Renault je samo za vas pokrenuo uslugu Renault Pro+. Odsada su vam na raspolaganju prodajno i postprodajno mesto, namenjeno isključivo preduzećima. Tu smo objedinili najkompetentnije stručnjake, rešenja i usluge kako bismo odgovorili na posebnosti vaše struke.

One stop shop: po meri vaše delatnosti

Centar Renault Pro+ razvio je usluge po meri svojih korisnika, potrebne od kupovine novog ili korišćenog vozila pa nadalje kroz svo vreme njegove upotrebe: pomoć pri izboru vozila, serijski opremljenog ili prerađenog, finansiranje, održavanje...

Sagovornici koji govore vašim jezikom

Sagovornici iz centra Renault Pro+ izvrsni su stručnjaci edukovani prema potrebama pojedinih zanimanja. Znaju vas savetovati, razmotriti vaše potrebe i ponuditi vam po meri prerađena gospodstva vozila iz Renaultove ponude. Od isporuke vozila na raspolaganju vam je i posobni sagovornik u postprodaji.



Zahvaljujući našim naporima bićete još zadovoljniji

Renault Pro+ štedi vam vreme - od izbora vozila pa sve do njegovog održavanja. To zadovoljstvo se ogleda u zalaganju svih zaposlenih Renault-ove mreže. Prodajne usluge:

- Široka ponuda izloženih novih i korišćenih profesionalnih vozila, uključujući i prerađena vozila.
- Sistemska ponuda probne vožnje bez prethodne predbeležbe.
- Komercijalna ponuda u skladu sa vašim posebnim zahtevima u roku od 48 sati.

Postprodajne usluge:

- Duže radno vreme servisa za profesionalne korisnike.
- Dijagnostika u roku od jednog sata.
- Održavanje vozila bez naručivanja tokom 8-satnog radnog vremena.
- Detaljan predračun sa rokom isporuke vozila u roku od 4 sata u slučaju popravke.
- Zamensko vozilo iste kategorije u slučaju da vozilo nije u voznom stanju.

Zato što smo mi u Renaultu uvereni da je poverenje naših klijenata naš najveći pokretač razvoja: sa centrom Renault Pro+ zaista možete računati na nas!

NOVI RENAULT MASTER



(www.renault.rs)

Obavljeno je sve potrebno da sadržaj ovog materijala bude tačan i ažuran u trenutku njegovog štampanja. Ovaj dokument je sastavljen na temelju predserija ili prototipova. Skladno svojoj politici stalnog poboljšanja proizvoda, Renault zadržava pravo izmene karakteristika vozila i dodatne opreme opisanih i predstavljenih u ovoj brošuri u bilo kojem trenutku. O tim izmenama se Renaultovi koncesionari obaveštavaju u najkraćem roku. Zavisno od zemlje komercijalizacije vozila, verzije se mogu razlikovati, a neki delovi opreme nisu dostupni (u seriji, u opciji ili kao dodatna oprema). Radi pribavljanja tačnih informacija o vozilu molimo vas da se obratite našem koncesionaru. Zbog tehničkih ograničenja štampe prikazane boje u ovom materijalu mogu se donekle razlikovati od stvarnih boja karoserije vozila ili materijala unutrašnjeg uređenja. Renault zadržava sva prava. Reprodukција celog ili dela ovog materijala u bilo kojem obliku ili na bilo koji način dopuštena je samo uz prethodnu pisanu saglasnost Renault-a.